



ATMOS

KOTŁY NA PELET
KOTŁY KOMBINOWANE



Najlepsze na drewno, węgiel, pelet a olej opałowy...





ATMOS

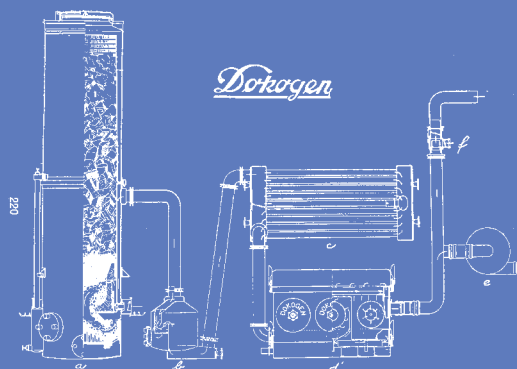

Zasada działania generatora DOKOGEN 1938 r.



Zastosowanie generatorów na gaz drzewny



DOKOGEN 1985



Wystawa sprężarek ATMOS 1945 r.

TRADYCJA I SUKCES



Trzy pokolenia rodziny Cankař

2016

ATMOS 81 LAT

ATMOS jest czeską firmą rodzinną. Firmę ATMOS założył **Jaroslav Cankař senior** w roku 1935, który pochodził z rodziny kowalskiej.

Rozwinął on i wyprodukował pierwsze generatory na gaz drzewny (zgazujące jednostki napędowe) do samochodów i statków pod nazwą DOKOGEN, działające na tej samej zasadzie jak w przypadku nowoczesnych kotłów na drewno ATMOS.

W roku 1942 przedsiębiorstwo zapoczątkowało prace projektowe a od roku 1943 również uruchomiło produkcję sprężarek ATMOS, które eksportowało na cały świat aż do chwili upaństwowienia w roku 1950. Nawet po upaństwowieniu udało się utrzymać prace nad rozwojem kotłów na drewno, palników, agregatów zgazujących i sprężarek. Jednym z pierwszych kotłów produkowanych wielkoseryjnie był w 1962 roku kocioł na węgiel EKONOMIK.

W roku 1980 na wystawie Pragotharm przedstawione zostały pierwsze zgazujące kotły na drewno, zrębki i odpady drzewne.

Od roku 1985 rozwój był ukierunkowany na generatory zgazujące do napędu samochodów, prądnic i nowoczesnych zgazujących kotłów na drewno i węgiel.

W roku 1991 **Jaroslav Cankař junior** odzyskał prawa do firmy ATMOS i wspólnie z ojcem zintensyfikował rozwój i produkcję kotłów. Było to możliwe dzięki zmianie systemu politycznego w Republice Czeskiej. Intensywny rozwój nowych produktów, poszerzenie produkcji, rozbudowa fabryki i wykorzystanie nowoczesnych technologii sprawiło, że firma ATMOS jest obecnie jednym z największych europejskich producentów kotłów zgazujących paliwa. Do dnia dzisiejszego wytworzyła 124 typy kotłów grzewczych, na które posiada 15 praw patentowych.

Obecnie dla zapewnienia rynkowi europejskiemu najwyższej jakości kotłów, które oszczędzają energię i są przyjazne dla środowiska naturalnego pracują już trzy pokolenia z rodziny właściciela **p. Jarosława Cankařa**.

Nasze produkty eksportujemy do 49 państw. Obecnie fabryka może wyprodukować do 60 000 kotłów rocznie.



Kocioł EKONOMIK 1968 r.



WYTWARZAMY NIEZAWODNE I

AKTUALNA OFERTA KOTŁÓW

- zgazujące kotły na drewno od 15 do 150 kW
- zgazujące kotły na węgiel i drewno od 18 do 50 kW
- kotły na pelety od 15 do 80 kW
- kotły kombi od 15 do 35 kW na
 - drewno – pelety
 - drewno – olej opałowy
- zgazujące kotły na brykiet drzewny od 15 do 32 kW
- kotły na drewno od 15 do 30 kW
- palniki peletowe A 25, A 45, A 80 od 4 do 80 kW

Zakład produkcyjny ATMOS 1

Centrum szkoleniowe ATMOS 2



WYSOKIEJ JAKOŚCI PRODUKTY

Zakład produkcyjny ATMOS 2





KOTŁY NA PELET –

CECHY WYRÓŻNIAJĄCE KOTŁY ATMOS

Specjalne kotły o nowej konstrukcji cechującej się wieloma zaletami

- wymiennik rurkowy
- wielki popielnik
- opcja automatycznego usuwania popiołu
- opcja pneumatycznego oczyszczania palnika
- łatwe i szybkie czyszczenie kotła
- małe rozmiary i waga ułatwiająca montaż
- wysoka sprawność przekraczająca 90 %
- ekologiczne parametry spalania
- możliwość obustronnego montażu palnika
- model D31P jest wyposażony w wentylator wyciągowy

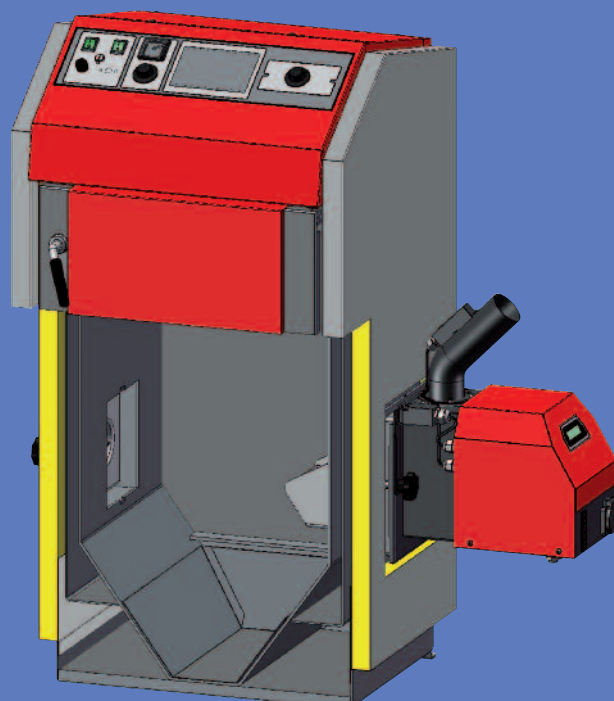



TYP D 14 P – D 21 P – D 25 P – D 31 P

Kotły są wyposażone w nowe typy palników peletowych

- ATMOS A 25
- ATMOS A 45

Kotły osiągają dobre parametry w całej rozpiętości mocy.

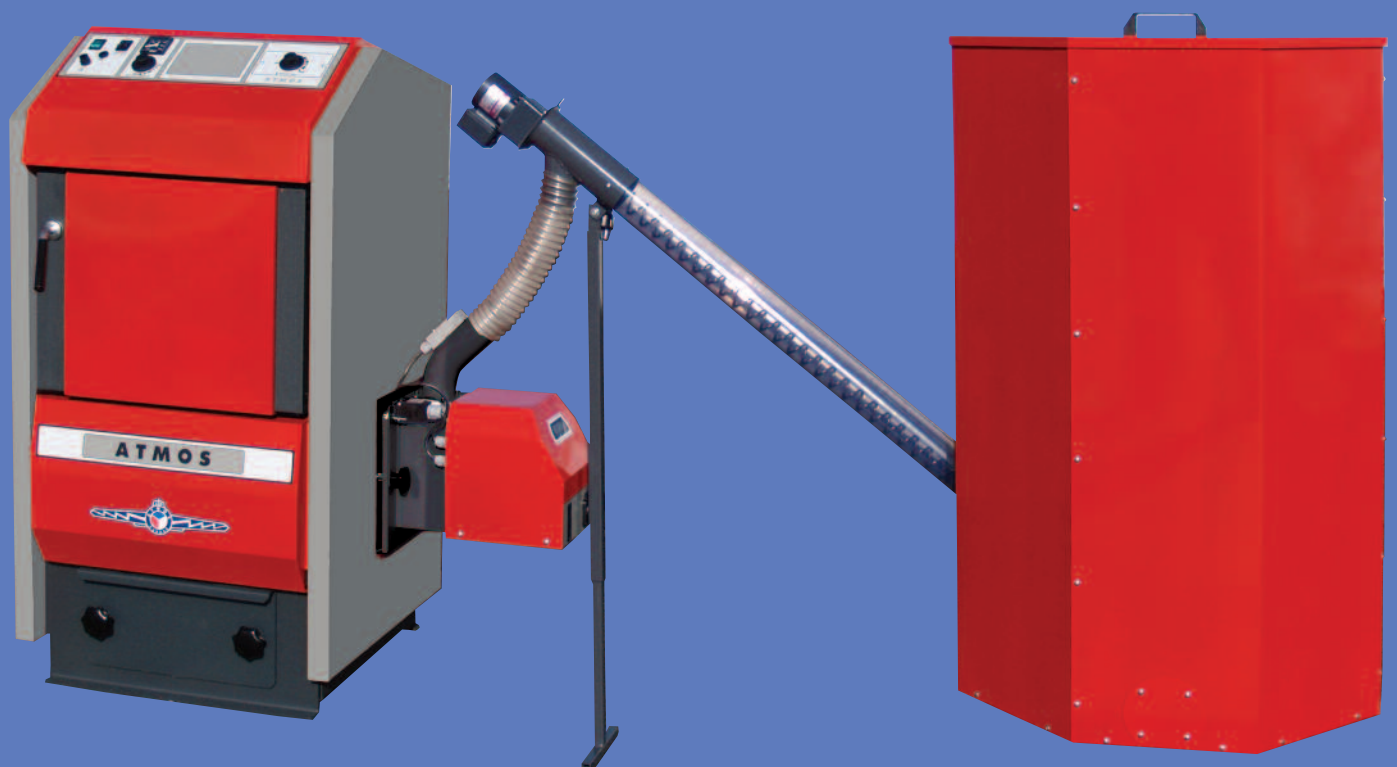



KOTŁY GRZEWCZE

Korpus kotła został zaprojektowany jako spawana bryła z wielką komorą spalania. Palnik peletowy z podajnikiem ślimakowym można montować zarówno z prawej bądź lewej strony kotła. W dolnej części pod komorą spalania umieszczony jest popielnik o dużej pojemności. Ponad komorą spalania umieszczony jest rurkowy wymiennik ciepła z zawirowaczami ciągu. Z tyłu znajduje się kanał spalinowy z wylotem spalin. W modelu D 31 P kanał spalinowy jest wyposażony w wentylator wyciągowy. Na przedniej części pokrywy kotła znajdujemy

panel sterujący z przyrządami regulacyjnymi oraz gniazdem do montażu elektronicznej jednostki sterującej.

Ogrzewanie peletem przy pomocy palników ATMOS jest dość podobne do ogrzewania gazem ziemnym czy olejem. Różnicę stanowi powstający w niewielkich ilościach popiół, który musi być okresowo usuwany z wnętrza kotła i palników. Jest to niezbędne do zachowania najwyższych parametrów spalania w kotle i bezawaryjnej pracy palnika.

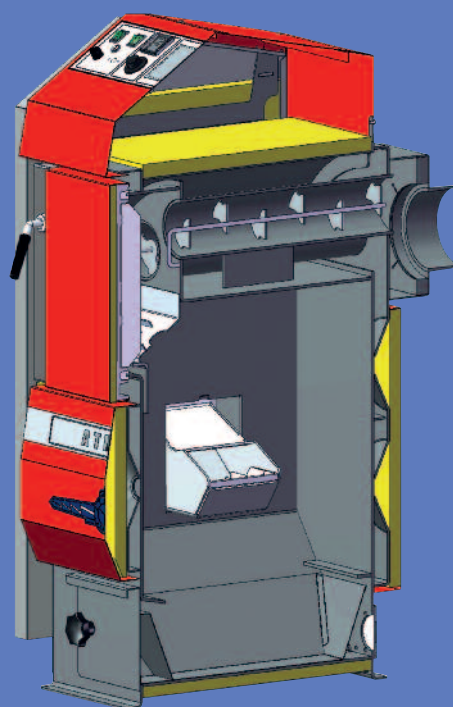



Palniki na pelety **ATMOS A25, A45** standardowo wyposażone są w automatyczny zapłon paliwa. Zestaw złożony z palnika, podajnika ślimakowego oraz zasobnika na pelet pracuje w praktyce automatycznie i jest sterowany regulatorem elektronicznym przy pomocy sondy płomienia – fotokomórki. W koszu paleniskowym dochodzi do mieszania dawkowanego paliwa i powietrza w takich proporcjach aby paliwo spaliło się z najwyższą sprawnością a powstałe spaliny były jak najmniejszym obciążeniem dla środowiska naturalnego.

W palniku zalecamy spalać wyłącznie dobrej jakości pelet o średnicy 6 – 8 mm i długości 5 – 25 mm. **Wysokiej jakości pelet cechuje się jasną barwą i nie zawiera kory.**

Bieżąca obsługa kotła polega na usuwaniu popiołu raz na 7 – 30 dni w zależności od potrzeb

(obciążenia kotła pracą). Zalecamy, aby raz do roku przeprowadzić dokładne czyszczenie wewnętrznych części palnika – najlepiej jest do tej czynności wyjąć palnik z kotła. Do idealnego oczyszczenia kosza paleniskowego można użyć odkurzacza lub pogrzebacza.



D 14 P, D 21 P, D 25 P



D 31 P

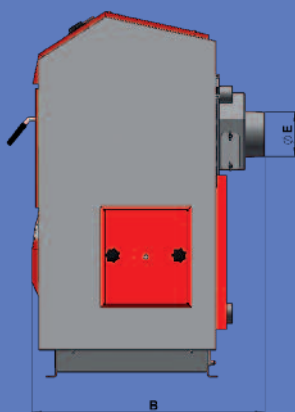
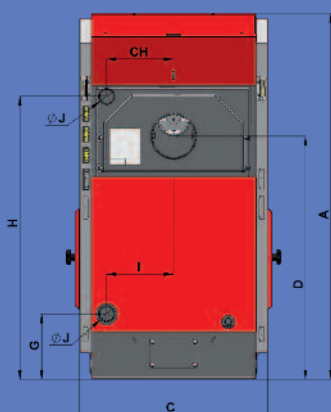

	D 14 P	D 21 P	D 25 P	D 31 P
A	1207	1207	1207	1307
B	770	770	870	882
C	620	620	620	620
D	801	801	801	901
E	150 (152)	150 (152)	150 (152)	150 (152)
G	215	215	215	215
H	934	934	934	1034
CH	221	221	221	221
I	221	221	221	221
J	6/4"	6/4"	6/4"	6/4"

TYP ATMOS DP		D 14 P	D 21 P	D 25 P	D 31 P
MOC KOTŁA NA PELET	kW	4 – 14	4 – 19,5	7 – 24	9 – 30
WAGA KOTŁA	kg	225	226	248	263
WYMAGANY CIĄG KOMINOWY	Pa	16	18	22	18
PALIWO	DOBREJ JAKOŚCI PELET DRZEWNY Ø 6 – 8 mm (BIAŁY PELET), DŁUGOŚĆ 10 – 25 mm				
OBJĘTOŚĆ WODY W KOTLE	l	56	56	62	70
TYP DEDYKOWANEGO PALNIKA		ATMOS A25	ATMOS A25	ATMOS A25	ATMOS A45
ZASOBNIK NA PELET – ZEWNĘTRZNY	l	250, 500, 1000	250, 500, 1000	250, 500, 1000	250, 500, 1000
POJEMNOŚĆ POPIELNIKA	l	11	11	16	16
POJEMNOŚĆ SKRZYNIKI AUTOMATYCZNEGO ODPOPIELANIA	l	28, 68	28, 68	28, 68	28, 68
PRZYŁĄCZE ELEKTRYCZNE	V/Hz	230/50	230/50	230/50	230/50
ZAPOTRZEBOWANIE NA MOC PRZY ROZRUCHU	W	522	522	522	520
ZAPOTRZEBOWANIE NA MOC W TRAKCIE PRACY	W	42	42	42	97
SPRAWNOŚĆ	%	90,3	90,3	90,2	90,2
KLASA KOTŁA WEDŁUG NORMY EN 303-5		5	5	5	5



ATMOS

AUTOMATYCZNE USUWANIE POPIOŁU

Każdy z naszych kotłów peletowych przystosowany jest do współpracy z automatycznym urządzeniem odpopielającym. Oferowany przez nas jako dodatkowa opcja zestaw podnosi wydatnie komfort obsługi kotła usuwając powstały w trakcie spalania peletu popiół do zewnętrznej skrzyni popielnikowej.

Wybieranie popiołu z kotła przebiega w pełni automatycznie za pomocą ślimakowego transportera, który usuwa popiół z komory pod palnikiem w określonych odstępach czasu. Wielkość zewnętrznej skrzyni popielnikowej wybieramy na podstawie zawartości popiołu w paliwie. Wszystkie trzy wielkości oferowanych skrzyń: 28, 68, i 135 litrów można zastosować do któregośkolwiek z modeli naszych kotłów peletowych.

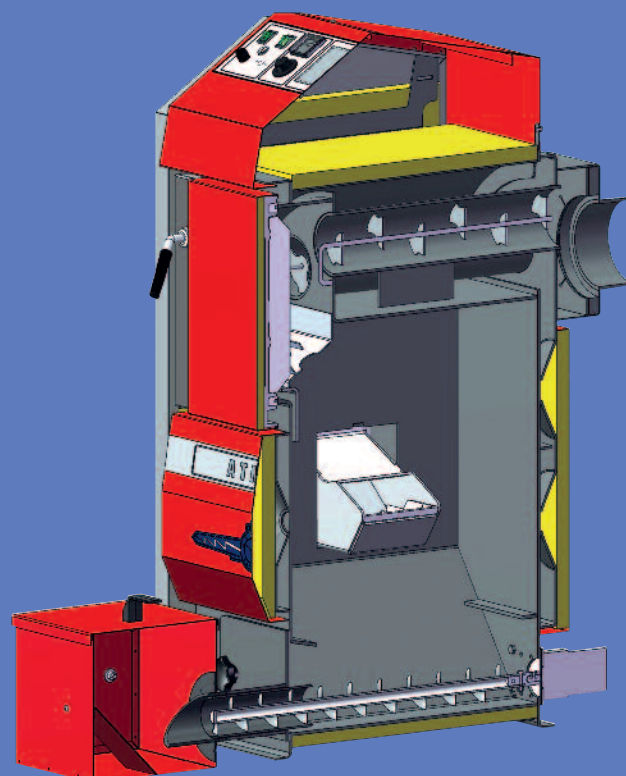



ATMOS

KOTŁY GRZEWCZE

ATMOS D 15 P ■ D 20 P ■ D 30 P ■ D

Kotły grzewcze – ATMOS D 15 P, D 20 P, D 30 P, D 40 P, D 50 P i D 80 P są przeznaczone do komfortowego ogrzewania budynków peletem lub w przypadkach koniecznych również i drzewem. W kotle D 80 P możemy spalać wyłącznie pelet.

Konstrukcja kotłów umożliwia podłączenie palnika wraz z podajnikiem zarówno z lewej jak i z prawej strony. Korpus kotła został zaprojektowany jako spawana bryła z wielką komorą

spalania. W dolnej części pod komorą spalania, wyposażonej w mechanizm rusztowania ułatwiający usuwanie popiołu umieszczony jest dużej pojemności popielnik.

W kotłach D 20 P, D 30 P, D 40 P, D 50 P i D 80 P ponad komorą spalania umieszczony jest rurkowy wymiennik ciepła z zawirowaczami ciągu oraz wyciągowym wentylatorem spalin.





40 P ■ D 50 P ■ D 80 P

Model D 15 P nie posiada wentylatora i zaworowyczy w wymienniku rurkowym. Cała komora spalania wyłożona jest ceramiką dzięki czemu uzyskujemy doskonałą jakość spalania oraz wysoką sprawność.

Na przedniej części pokrywy kotła znajdujemy panel sterujący z przyrządami regulacyjnymi oraz gniazdem do montażu elektronicznej jednostki sterującej. Wszystkie kotły są standardowo wyposażone w spiralę chłodzącą zapobiegającą przegrzaniu kotła oraz umożliwiającą

zastosowanie kotłów w układach zamkniętych C.O. W tylnej części kotła znajduje się wlot powietrza do spalania wyposażony w przesłonę, o położeniu której decyduje regulator ciągu Honeywell. Ten zestaw sterujący dopływem powietrza jest ważny w przypadkach, gdy będziemy zmuszeni do palenia drewnem w polanach. Dzięki dodatkowej możliwości palenia drewnem w kotłach peletowych klienci nie są już uzależnieni w pełni od peletu. Kocioł D 80 P nie ma możliwości spalania drewna w polanach.

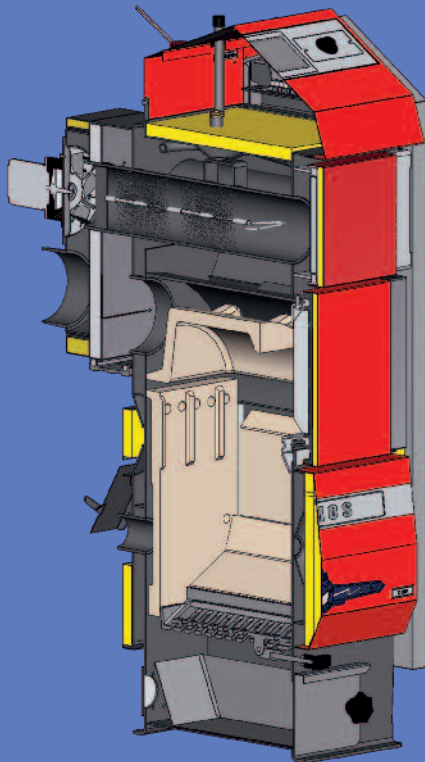

*Kotły na pelet D 20 P, D 30 P, D 40 P, D 50 P
z wentylatorem wyciągowym, moc 6,5 - 45 kW*

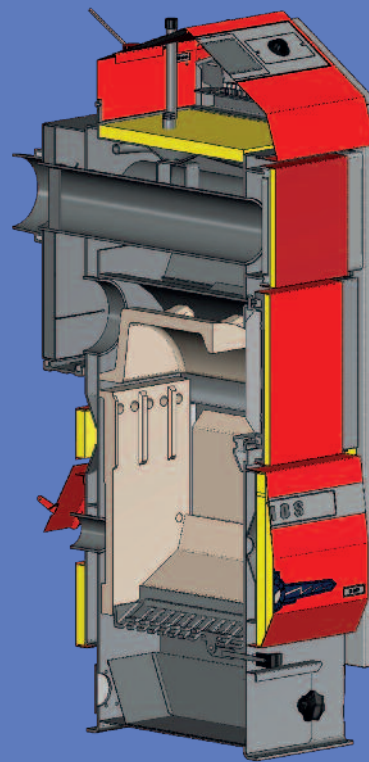

*Kocioł na pelet D 15 P
bez wentylatora wyciągowego, moc 4,5 - 15 kW*

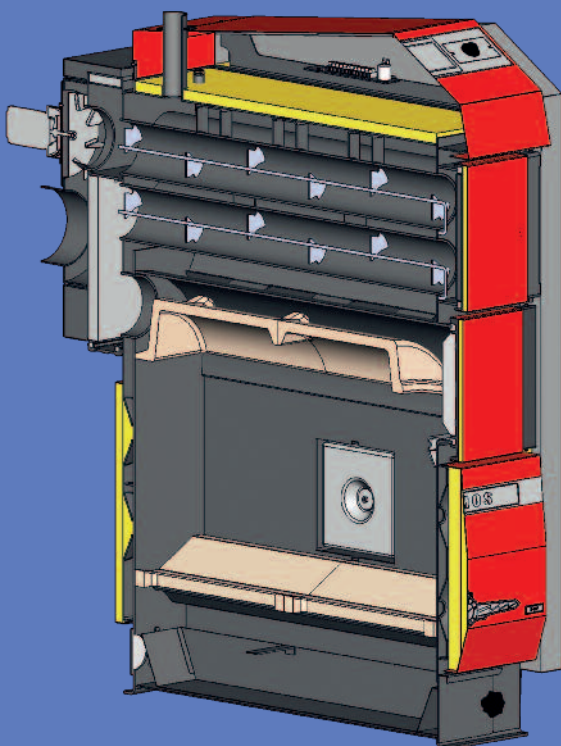

Kocioł na pelet ATMOS D 80 P

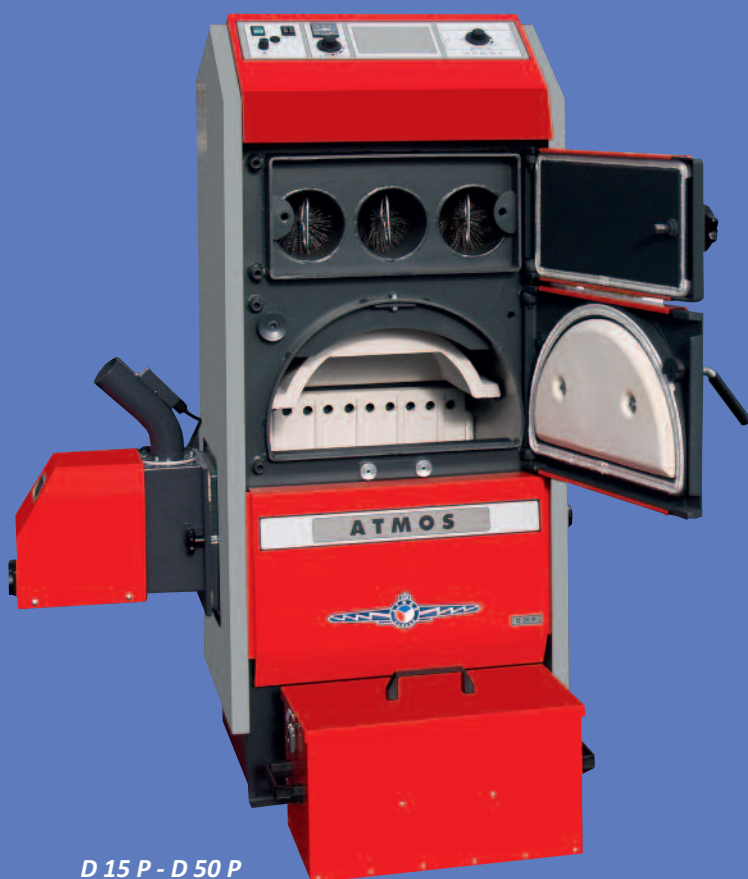

D 15 P - D 50 P



D 14 P, D 21 P, D 25 P

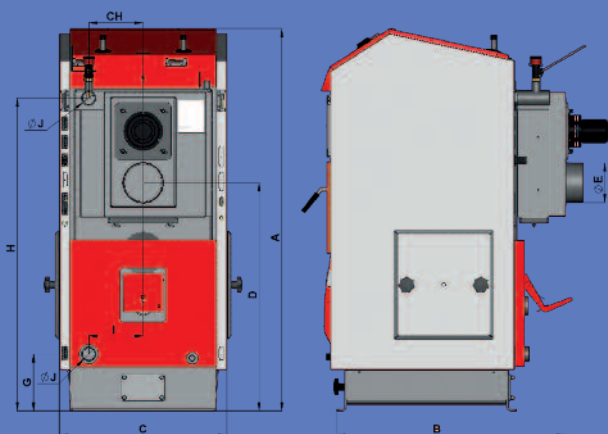
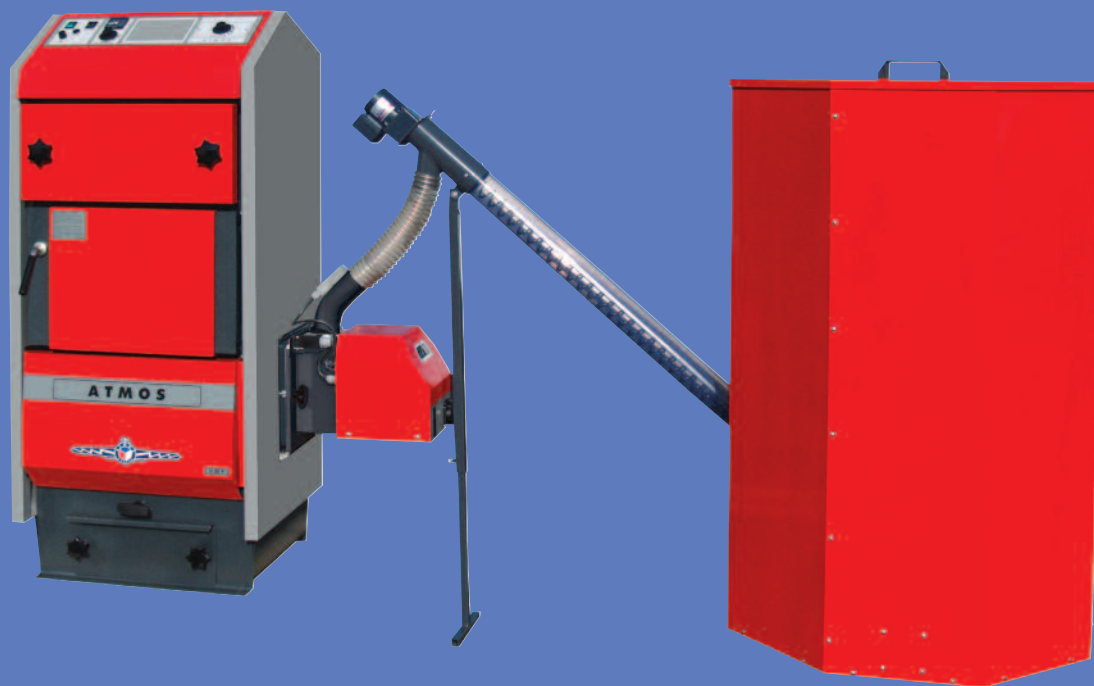

WYMIARY	D 15 P	D 20 P	D 30 P	D 40 P	D 50 P	D 80 P
A	1405	1405	1405	1405	1405	1663
B	708	754	954	954	1154	1410
C	606	606	606	606	606	684
D	1040	848	848	848	848	1078
E	150 (152)	150 (152)	150 (152)	150 (152)	150 (152)	180
G	211	211	211	211	211	211
H	1163	1163	1163	1163	1163	438
CH	202	202	202	202	202	202
J	6/4"	6/4"	6/4"	6/4"	6/4"	2"

TYP ATMOS DP		D 15 P	D 20 P	D 30 P	D 40 P	D 50 P	D 80 P	
MOC KOTŁA NA PELET	kW	4,5 – 15	6,5 – 22	8,9 – 29,8	12 – 40	13,5 – 45	24 – 80	
WAGA KOTŁA	kg	305	315	386	386	455	695	
WYMAGANY CIĄG KOMINOWY	Pa	18	15	21	21	22	25	
PALIWO	DOBREJ JAKOŚCI PELET DRZEWNY Ø 6 – 8 mm (BIAŁY PELET), DŁUGOŚĆ 10 – 25 mm							
POJEMNOŚĆ KOMORY SPALANIA	dm ³	70	70	105	105	140	180	
OBJĘTOŚĆ WODY W KOTLE	l	65	82	91	91	117	185	
TYP DEDYKOWANEGO PALNIKA		ATMOS A 25		ATMOS A 45		ATMOS A 85		
ZASOBNIK NA PELET		ZEWNĘTRZNY – 250, 500, 1000 l						
PRZYŁĄCZE ELEKTRYCZNE	V/Hz	230/50						
ZAPOTRZEBOWANIE NA MOC PRZY ROZRUCHU	W	522	572	530	530	530	635	
ZAPOTRZEBOWANIE NA MOC W TRAKCIE PRACY	W	42	92	97	97	97	142	
SPRAWNOŚĆ	%	90,4	91,1	92,4	92,3	91,1	91,2	
KLASA KOTŁA WEDŁUG NORMY EN 303-5		5	5	5	5	5	5	



PALNIKI NA PELET

ATMOS A25/A45/A85

ZALECANE PALIWO

zalecamy spalać wyłącznie dobrej jakości pelet o średnicy 6 – 8 mm i długości 5 – 25 mm, pelet powinien cechować się wartością opałową na poziomie 16 – 19 MJ/kg

WYŚWIETLACZ PALNIKA

służy do prezentacji aktualnego przebiegu czynności palnika oraz do regulacji jego funkcji

STEROWANIE PALNIKIEM

odbywa się przy pomocy elektronicznego regulatora AC07X (AC07), który zarządza pracą podajnika ślimakowego, dwóch spirali zapalających i wentylatora w zależności od potrzeb kotła i systemu grzewczego budynku. Elektronika zbiera informacje od termostatu bezpieczeństwa kotła, termostatu bezpieczeństwa podajnika peletu, czujnika obrotów wentylatora oraz fotokomórki nadzorującej stan płomienia. Tryb pracy palnika jest eksponowany na wyświetlaczu regulatora elektronicznego.

ROZPALANIE PALIWA

następuje automatycznie przy pomocy dwóch elektrycznych spirali zapalających pracujących naprzemiennie

PODSTAWOWE FUNKCJE PALNIKA

Możliwa jest również obsługa dwóch dodatkowych aplikacji dzięki dodatkowym wyjściom rezerwowym R i R2.

Sterowanie pracą na podstawie odebranych informacji z szeregu podłączonych do palnika sond:

TS – dolna sonda akumulatora ciepła

TV – górna sonda akumulatora ciepła

TK – sonda kotła lub środkowa sonda akumulatora ciepła

TSV – sonda temperatury spalin lub temperatury panelu solarnego



ATMOS A 25
Moc 4 – 24 kW



ATMOS A 45
Moc 9 – 45 kW



ATMOS A 85
Moc 24 – 80 kW

PALNIKI NA PELET

ATMOS A25/A45/A85

PODSTAWOWE FUNKCJE PALNIKA

- Zarządzanie palnikiem w zależności od dwóch temperatur w akumulatorze ciepła
- Zarządzanie wentylatorem kotła przy pomocy rezerwowego wyjścia na palniku
- Zarządzanie pompą obiegu kotłowego przy pomocy rezerwowego wyjścia na palniku
- Sterowanie systemem solarnym bezpośrednio z palnika
- Automatyczny zapłon palnika po wypaleniu drewna w komorach zgazowania kotła DCxxSP

DAWKOWANIE PALIWA

następuje przy pomocy zewnętrznego podajnika ślimakowego zarządzanego elektronicznym sterownikiem palnika.

– Dla palnika A25 dedykowane są zewnętrzne podajniki ślimakowe DA 1500, DA 2000, DA 2500, DA 3000 i DA 4000 o długościach odpowiednio: 1,5 m, 2 m, 2,5 m, 3 m oraz 4 m. Wszystkie mają średnicę o rozmiarze 75 mm.

– Dla palnika A45 dedykowane są zewnętrzne podajniki ślimakowe DRA50 o długościach: 1,7 m, 2,5 m, 4 m, 5 m i średnicy 80 mm.

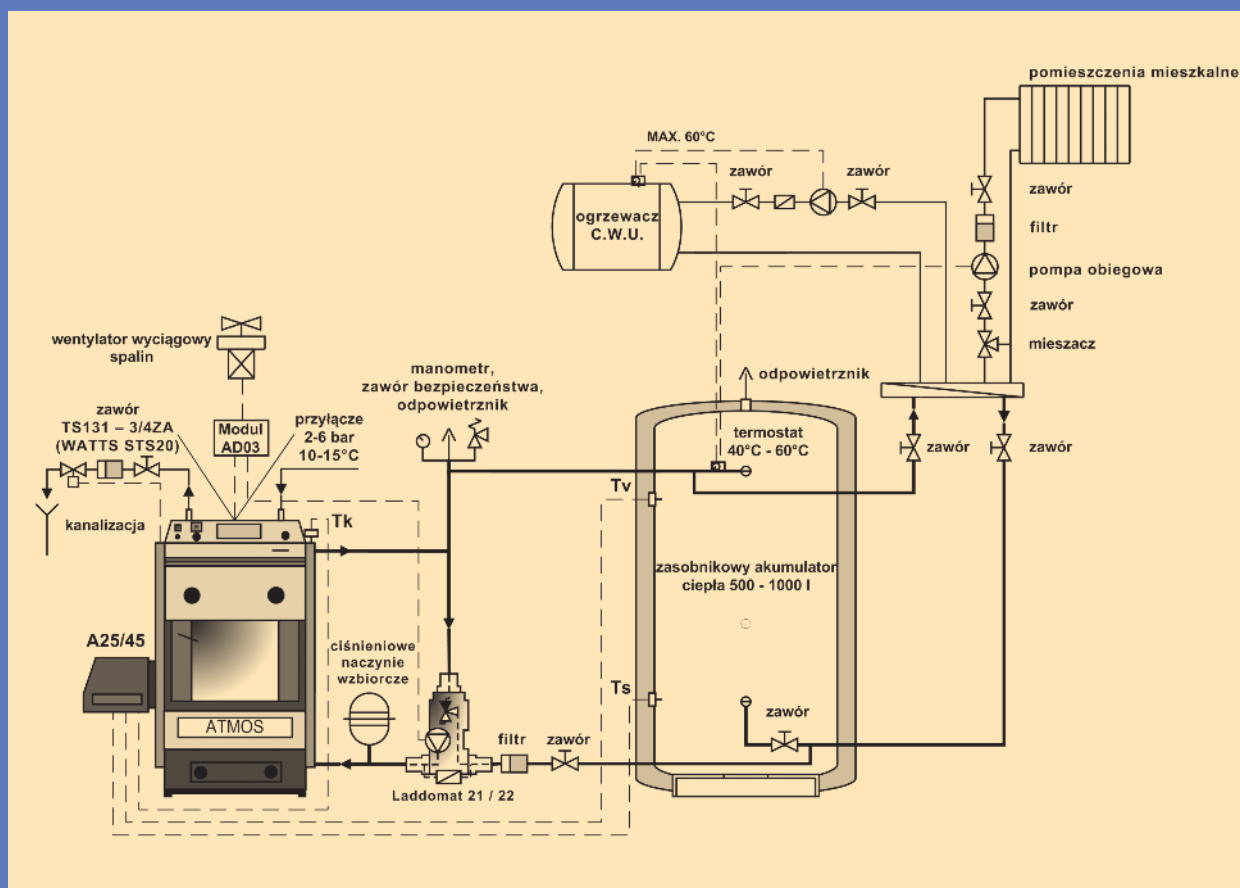



PNEUMATYCZNE OCZYSZCZANIE PALNIKÓW

ATMOS A25/A45/A85

Oferujemy opcję wyposażenia naszych palników w urządzenie czyszczące komorę spalania palnika. W trakcie spalania niskiej jakości peletu, szczególnie zawierającego większe ilości kory i zanieczyszczeń, w koszyczku powstają spieki utrudniające prawidłową pracę palnika. Urządzenie nie jest przeznaczone do wspomaganie spalania ziarna i peletu roślinnego.

Urządzenie współpracując z palnikiem zapewnia automatyczne oczyszczanie jego komory z popiołu i spieków w zadanych okresach czasu lub zawsze po wygaszeniu palnika.

Pneumatyczne oczyszczanie palnika jest bardzo szybkie, skuteczne i niezawodne.





PNEUMATYCZNE PODAJNIKI PELETU

APS 250 (S), APS 500

Pneumatyczne podajniki peletu **APS 250 (S)**, **500** są kompaktowymi systemami służącymi wygodnemu zaopatrywaniu kotłów w pelet z dużych zasobników umiejscowionych poza pomieszczeniem kotłowni. Zasobniki te konstruowane są w wolnych przestrzeniach pomieszczeń gospodarczych budynków lub nawet na zewnątrz ogrzewanego budynku. Jako zasobniki używane są również tekstylne silosy, których instalacja jest bardzo łatwa i szybka.

Kompaktowy pneumatyczny podajnik **APS 250 (S)**, **500** z zasobnikiem wyrównującym jest przewidziany do współpracy z kotłami o mocy od 5 do 80 kW.

- Transportuje pelet na wysokość do 5 m
- Transportuje pelet na odległość do 16 m

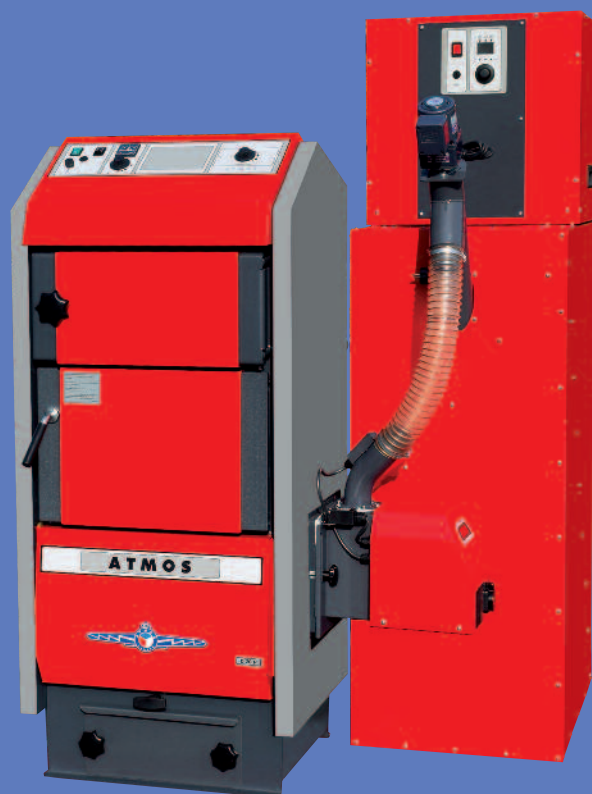

ZASOBNIKI NA PELET

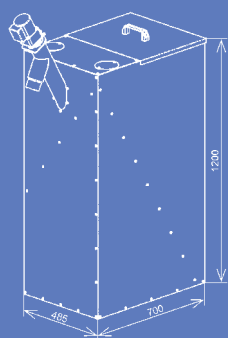

AZPD 240 R – zestaw składa się ze zbiornika na pelet o pojemności 240 l oraz podajnika DRA25 przeznaczonego do kotłowni o bardzo małych rozmiarach. Umożliwia on umieszczenie zasobnika w bezpośrednim sąsiedztwie kotła w taki sposób, aby całość zajęła niewiele miejsca. W zasobniku można zmagazynować 156 kg peletu tj. około 700 kWh.

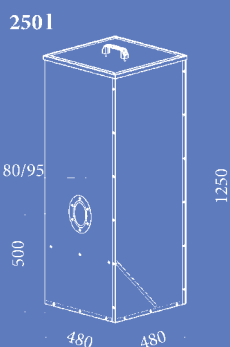

Najmniejszy z zasobników. Wersja ta przeznaczona jest dla szczególnie małej kotłowni, w której brak jest miejsca dla zastosowania większego. W zasobniku tym zmagazynujemy około 163 kg peletu co odpowiada 730 kWh.

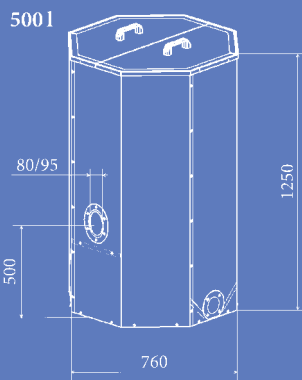

Zasobnik średniej wielkości. W zasobniku tym możemy zmagazynować około 325 kg peletu co odpowiada 1463 kWh.

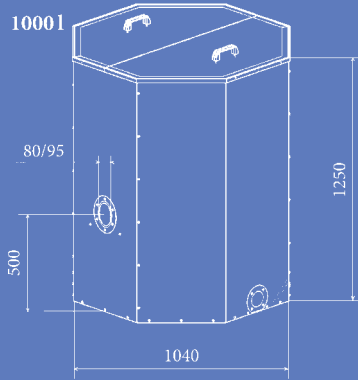

Zasobnik największy. W zasobniku tym zmagazynujemy około 650 kg peletu co odpowiada 2925 kWh.

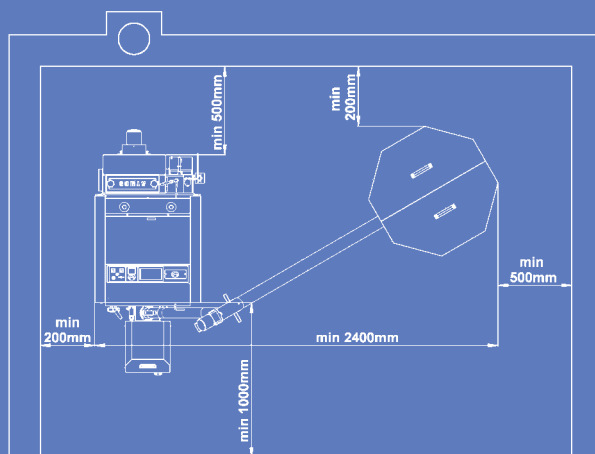
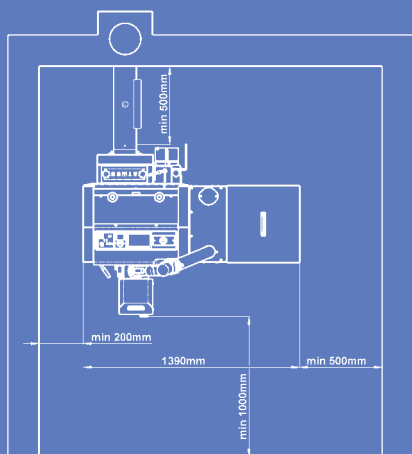

Do wszystkich zasobników na pelet możliwe jest zainstalowanie pneumatycznego podajnika peletu.



KOTŁY KOMBINOWANE

ATMOS KOMBI DREWNO – PELET

ZALETY KOTŁÓW ATMOS

- możliwa jest kombinacja różnorodnych rodzajów paliw w jednym kotle – wymiennie drewno + pelet, drewno + olej opałowy
- możliwa jest wymiana palników automatycznych – kiedykolwiek możemy w zależności od cen paliw zastosować najtańszą opcję
- wysoka sprawność na wszystkich rodzajach paliw zarówno na oleju jak i na peletcie (nawet do 92,3%)
- najtańsze rozwiązanie – oszczędzamy na zakupie dwóch różnych kotłów ich osobnym podłączeniu i sterowaniu, dodatkowym przewodzie spalinowym, cena kotła typu KOMBI mimo iż jednostkowo jest

wyższa, to z pewnością wypada atrakcyjniej przy porównaniu z zestawem elementów, których nie musimy montować

- oszczędność miejsca w kotłowni w porównaniu z zestawem dwóch lub trzech kotłów
- potrzebny tylko jeden przewód spalinowy
- funkcja automatycznego przejścia na pelet lub olej opałowy w momencie wypalenia zawartości komory zgazującej drewno
- ekologiczna eksploatacja na wszystkich rodzajach paliw

KONSTRUKCJA KOTŁÓW

Kotły KOMBI zbudowane są z trzech umiejscowionych jedna nad drugą komór. Dwie górne służą do zgazowania drewna i pracują jak standardowe kotły typoszeregu DCxxS. Trzecia naj-

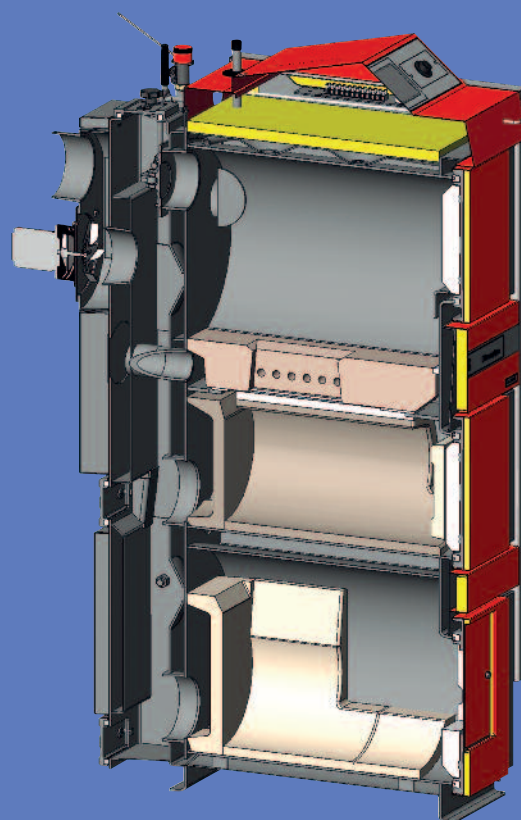

DC 18 SP, DC 25 SP, DC 32 SP
DREWNO + PELET



ATMOS KOMBI DREWNO – OLEJ

nizsza komora jest wyposażona w drzwiczki z otworem na palniki automatyczne. Jej wnętrze wyłożone jest ceramiką dla uzyskania optymalnej jakości spalania. Oba te systemy komór są od siebie oddzielone płaszczem wodnymi i nie mają na siebie wpływu. Dzięki temu kotły osiągną wysoką sprawność przy spalaniu różnego rodzaju paliw. Odprowadzenie spalin do kominia z obu części jest wspólne dzięki czemu potrzebny jest jedynie jeden przewód kominowy.

DZIAŁANIE

Nowy typoszereg kotłów ATMOS DC 18 SP(L), DC 25 SP(L), DC 32 SP(L) umożliwia spalanie drewna w trybie generatorowego zgazowania w kombinacji z automatycznymi palnikami

na pelet lub olej opałowy. Kotły umożliwiają zamienność paliw. W zależności od naszego wyboru palnika do zabudowy możemy palić peletem lub olejem. W przypadku potrzeby można również początkowo zakupić i użytkować kocioł bez palnika automatycznego bazując jedynie na zgazowanym drewnie.

O wyborze palnika możemy zdecydować w późniejszym czasie lub też zastosować palnik z poprzedniego kotła.

REGULACJA KOTŁA

- Regulator ciągu HONEYWELL
- Termostat kotłowy
- Termostat spalinowy
- Termostat pompy
- Przełącznik trybu pracy

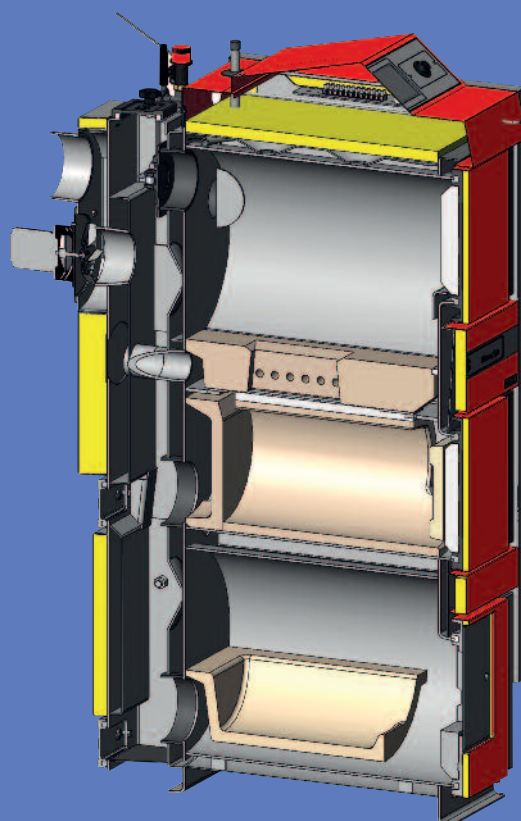

DC 18 SPL, DC 25 SPL, DC 32 SPL
DREWNO + OLEJ



ATMOS

ATMOS KOMBI WĘGIEL – PELET

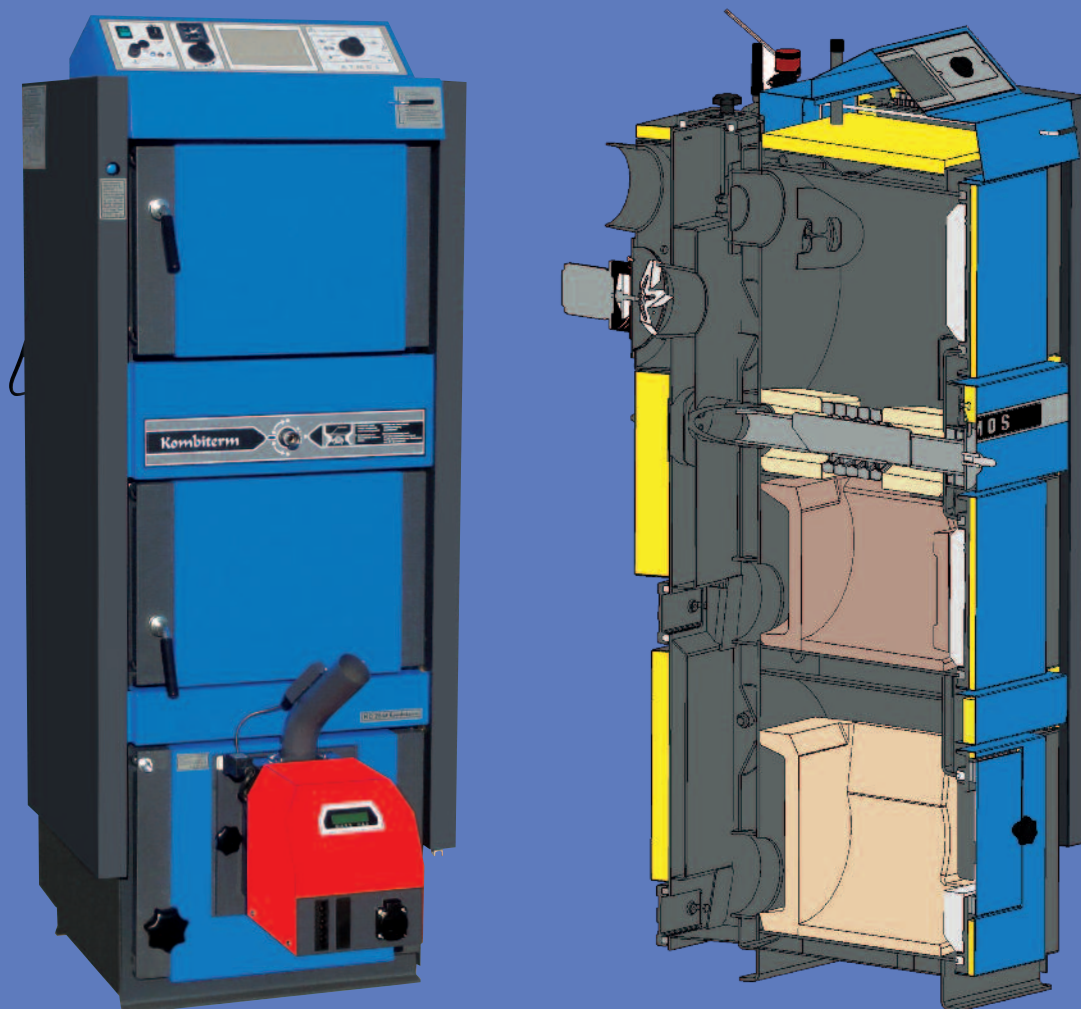

NOWOŚĆ

C 18 SP
WĘGIEL + PELET

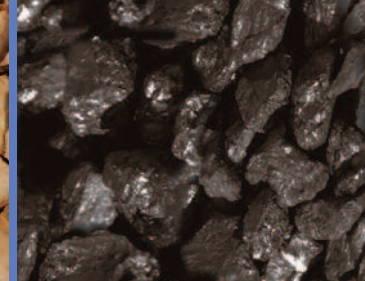
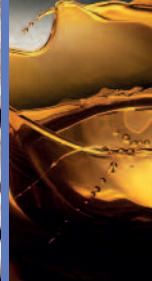

ATMOS A 25
Moc 4 – 24 kW

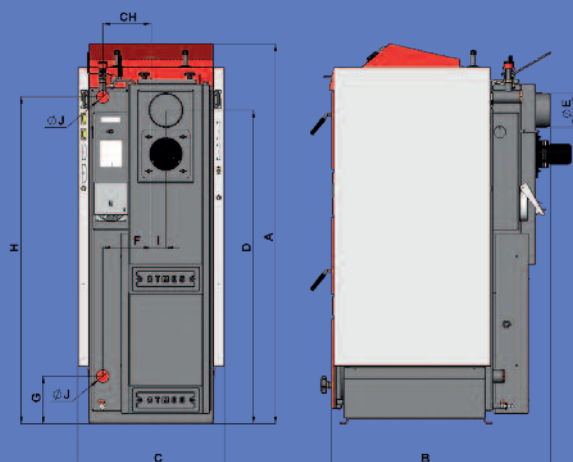

WYMIARY	C 18 SP	DC 18 SP (L)	DC 25 SP (L)	DC 30 SPX	DC 32 SP (L)
A	1695	1695	1695	1695	1772
B	757	757	957	957	957
C	643	643	643	643	678
D	1375	1375	1375	1375	1448
E	150 (152)	150 (152)	150 (152)	150 (152)	150 (152)
F	212	212	212	212	256
G	207	207	207	207	184
H	1436	1436	1436	1436	1507
CH	212	212	212	212	256
I	65	65	65	65	70
J	6/4"	6/4"	6/4"	6/4"	6/4"

TYP ATMOS SP		C 18 SP	DC 18 SP (L)	DC 25 SP (L)	DC 30 SPX	DC 32 SP (L)
MOC KOTŁA NA WĘGIEL	kW	20	–	–	–	–
MOC KOTŁA NA DREWNO	kW	–	20	27	30	35
MOC KOTŁA NA PELET (DCxxSP)	kW	4,5 – 15	4,5 – 15	6 – 20	6 – 20	6 – 20
MOC KOTŁA NA OLEJ OPAŁOWY (DCxxSPL)	kW	15 – 20,5	15 – 20,5	6 – 20	15 – 30,5	15 – 30,5
WYMAGANY CIĄG KOMINOWY	Pa	20	20	23	23	24
PALIWO DREWNO		–	SUCHE DREWNO O WILGOTNOŚCI 12 – 20 % (WARTOŚĆ OPAŁOWA 15 – 18 MJ/kg) Ø 70 – 150 mm			
PALIWO PELET			DOBREJ JAKOŚCI PELET DRZEWNY Ø 6 – 8 mm (BIAŁY PELET)			
PALIWO WĘGIEL (C 18 SP)		WĘGIEL BRUNATNY ORZECH 1 O WARTOŚCI OPAŁOWEJ 17 – 20 MJ/kg				
PALIWO ZASTĘPCZE (C 18 SP) – ROZPALENIE		SUCHE DREWNO O WILGOTNOŚCI 12 – 20 % (WARTOŚĆ OPAŁOWA 15 – 18 MJ/kg) Ø 80 – 120 mm				
PALIWO OLEJ OPAŁOWY			OLEJ O WARTOŚCI OPAŁOWEJ 42 MJ/m ³			
MAKSYMALNA DŁUGOŚĆ POLAN	mm	–	330	530	530	530
POJEMNOŚĆ KOMORY SPALANIA NA DREWNO	dm ³	66	66	100	100	140
WAGA KOTŁA	kg	440	435	531 (506)	537	596 (571)
OBJĘTOŚĆ WODY W KOTLE	l	78	78	109	109	160
TYP DEDYKOWANEGO PALNIKA NA PELET			ATMOS A 25			
ZASOBNIK NA PELET			ZEWNĘTRZNY – 250, 500, 1000 l			
PRZYŁĄCZE ELEKTRYCZNE	V/Hz		230/50			
ZAPOTRZEBOWANIE NA MOC PRZY ROZRUCHU	W	572	572	572	572	572
ZAPOTRZEBOWANIE NA MOC W TRAKCIE PRACY	W	42	42	42	42	42
KLASA KOTŁA WEDŁUG NORMY EN 303-5		5	4	5	5	5

Kotły przeznaczone do spalania drewna w kombinacji z olejem posiadają oznaczenie modelu rozszerzone o literę L (np. DC 18 SPL)

ZALECANY MONTAŻ Z LADDOMATEM + REGULATOREM POGODOWYM ACD 01



Elektroniczne sterowanie kotłem, możliwość automatycznej zmiany paliwa, zarządzanie ogrzewaniem C.W.U. i dwoma obiegami grzewczymi budynku, sterowanie instalacją solarną to niektóre z wielu możliwości oferowanych przez regulator ACD01.



Laddomat 22

SCHEMAT INSTALACJI Z LADDOMATEM 22

Laddomat 22 swą konstrukcją zastępuje klasyczną instalację zestawu pojedynczych elementów. Składa się on z żeliwnego korpusu, zaworu termoregulacyjnego, niskoenergetycznej pompy, zaworu zwrotnego, przyłączeniowych zaworów kulowych i termometru. Przy temperaturze wody w kotle 78 °C (72 °C) otworzy się zawór termostatyczny umożliwiając przepływ wody z zasobników. Instalacja z Laddomatem jest dużo łatwiejsza i z tego powodu proponujemy jej stosowanie. Laddomat 22 zalecamy stosować dla kotłów o mocy do 100 kW.

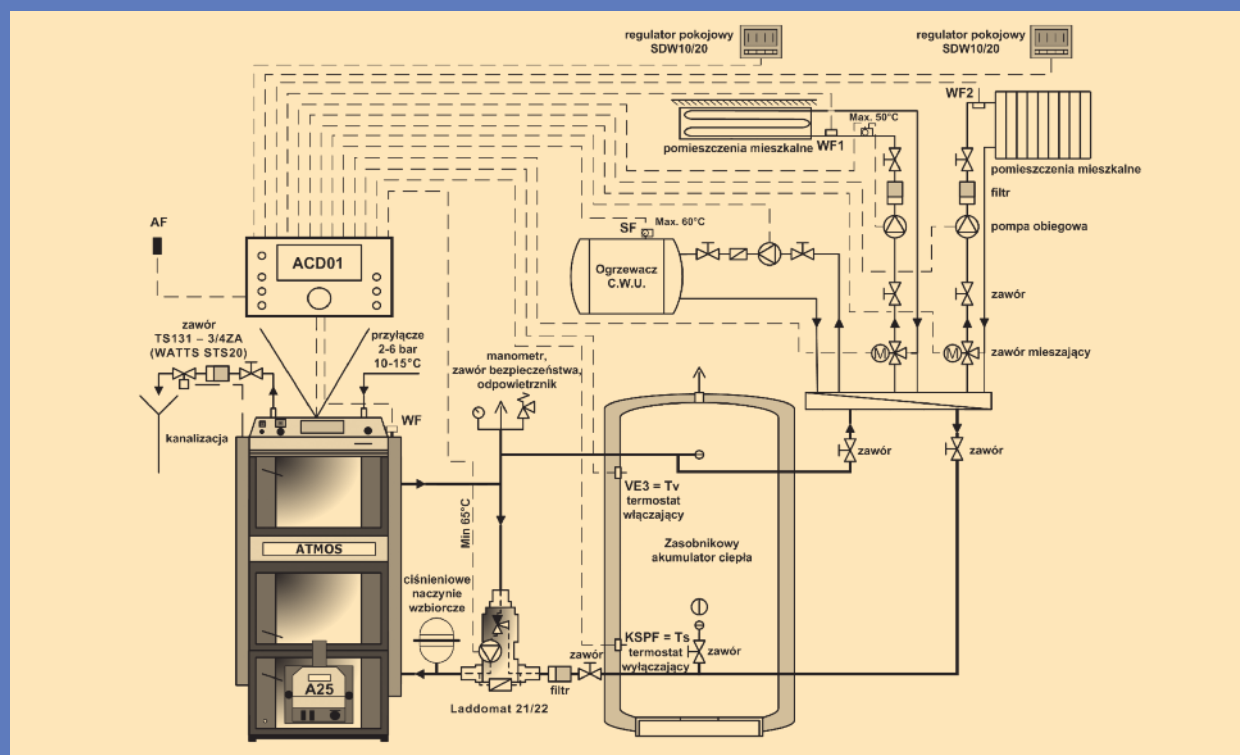

PROCES PRODUKCJI KOTŁÓW





ATMOS

PRODUCENT:

JAROSLAV CANKAŘ A SYN ATMOS

Velenského 487

CZ 294 21 Bělá pod Bezdězem

Republika Czeska

Tel: +420 / 326 / 701 404, 701 414

Fax: +420 / 326 / 701 492

Internet: www.atmos.cz, www.atmos.eu

e-mail: atmos@atmos.cz, atmos@atmos.eu



DYSTRYBUTOR:

Przedstawiciel w Polsce:

Nowapol Spółka Z.O.O

ul. 1-go Maja 19

43-300 Bielsko-Biała

tel: 33/812 20 04

33/815 18 43

www.intercon.com.pl

08/16 PL

Zastrzegamy możliwość zmian rozmiarów technicznych i wyglądu w czasie roku.